

# Volitelné snímací doteky pro drsnoměry Surftest, Formtracer Avant a sérii SV-C

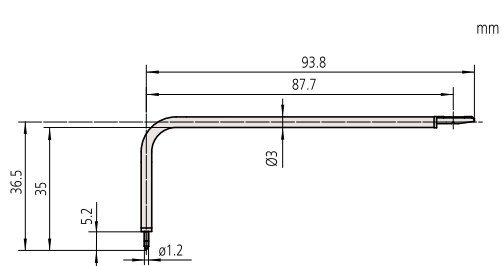

Obj. č.	Úhel	Rádus
12AAE894	60°	2 µm
12AAE910	90°	5 µm

Pro hluboké drážky 30 mm  
[dvojnásobná délka]

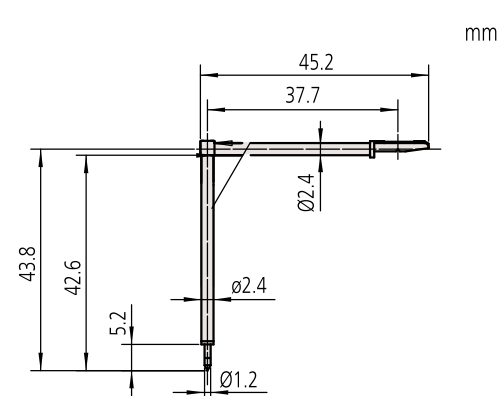

Obj. č.	Úhel	Rádus
12AAE895	60°	2 µm
12AAE911	90°	5 µm

Pro hluboké drážky 40 mm

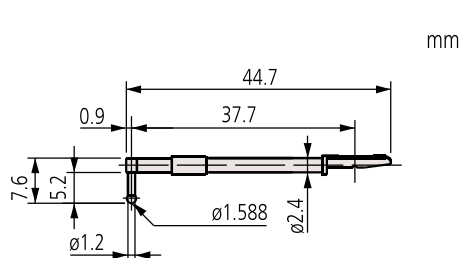

Obj. č.	Rádus
12AAB338	0,8 mm

Pro vlnitost drsnosti povrchu valivé kružnice  
(Nutný etalon drsnosti 178-611)

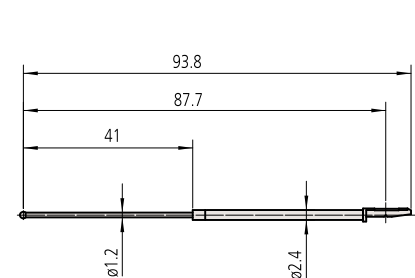

Obj. č.	Rádus
12AAE884	0,8 mm

Pro vlnitost drsnosti povrchu valivé kružnice  
[dvojnásobná délka] (Nutný etalon drsnosti 178-611)